

CX25D

CASE
CONSTRUCTION

MINI RÝPADLA
D-Série



Motor 3TNV76

Výkon motoru 15.5 kW - 21.1 hp

Provozní hmotnost se stříškou 2410 kg

Provozní hmotnost s kabinou 2540 kg

SPECIFIKACE

CX25D

MOTOR

Typ	YANMAR 3TNV76 - STAGE 5
Max. výkon (2200 ot./min.) (kW/hp)	15.5 - 21.1
Objem válců (cm ³)	1116
Počet válců	3
Chlazení	kapalina
Spotřeba (l/h)	3
Alternátor (V)	12 (40 A)
Baterie V (Ah)	12 (65)

HYDRAULICKÝ SYSTÉM

Typ čerpadla	variabilní průtokové
Objem čerpadla (cm ³)	25
Průtok čerpadla (l/min)	52
Max. pracovní tlak v okruhu (bar)	240
Přídavné okruhy (max tlak):	
AUX 1 jednocestný nebo dvoucestný (l/min)	45 - 210 bar
AUX 2 - volitelný (l/min)	18 - 200 bar
AUX 3 - volitelný (l/min)	46 - 210 bar

OTÁČENÍ A RYCHLOST POJEZDU

Rychlost jízdy	
Dvourychlostní automat	
(km/h)	1.: 0 ÷ 2.6 / 2.: 0 ÷ 4.3
Rychlost otoče (ot./min.)	11

OVLÁDACÍ PRVKY

Výložník, násada, podkopová	
lžice a ovládání otoče	2 pilotní joysticky
Pojezd včetně otoče	2 pilotní páky
Dozerovací radlička	pilotní páka
Přídavný okruh	
AUX 1 (jednoprůtokový nebo dvouprůtokový)	elektro hydraulický proporcionální přepínač na pravém joysticku
Rameno výložníku	elektro proporcionální přepínač na pravém joysticku

PROVOZNÍ HMOTNOST

Provozní hmotnost se stříškou* (kg)	2410
Provozní hmotnost s kabinou* (kg)	2540
* s gumovými pásy	

OBJEMY PROVOZNÍCH KAPALIN

Palivová nádrž (l)	26
Nádrž na hydraulický olej (l)	29
Kapacita hydraulického obvodu (l)	40
Kapacita chladicího systému (l)	5
Motorový olej (l)	2.8

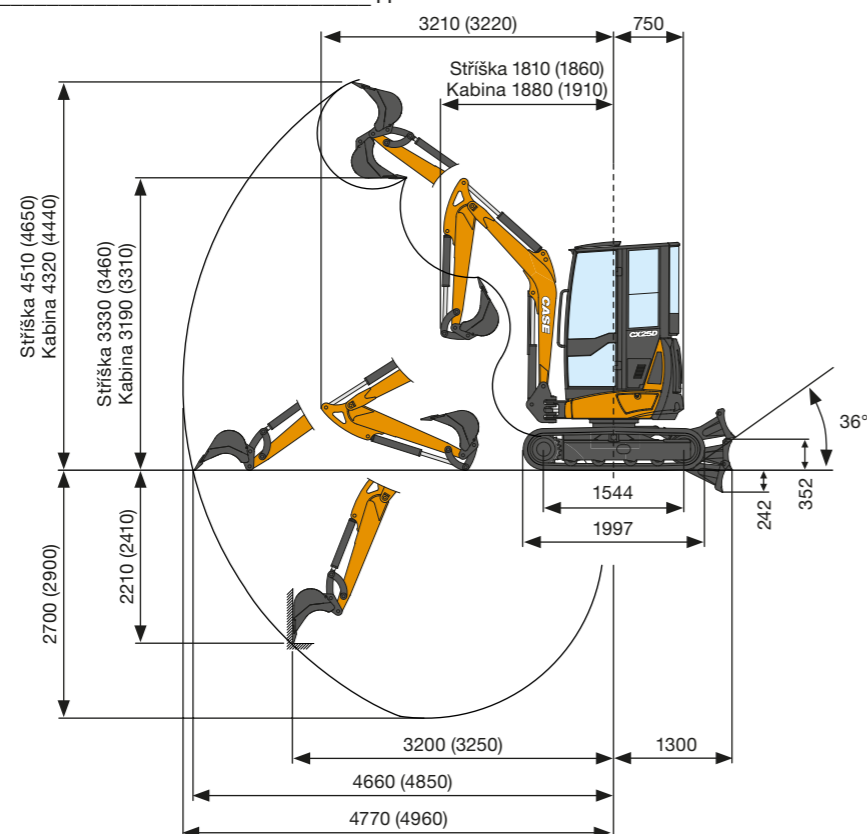

VÝKONNOSTNÍ ÚDAJE		Std. rameno 1350 mm	Opt. rameno 50 mm
Maximální hloubkový dosah	mm	2700	2900
Maximální výška výlože	mm	3330 (3190)	3460 (3310)
Rypná síla lopaty	daN		2200
Rypná síla výložníku dle ISO 6015	daN		1450
Síla trakce	daN		2200
Povrchové zatížení s gumovými pásy a stříškou (s kabinou)	kg/cm ²		0.28 (0.29)
Maximální svahová dostupnost			60% - 30°

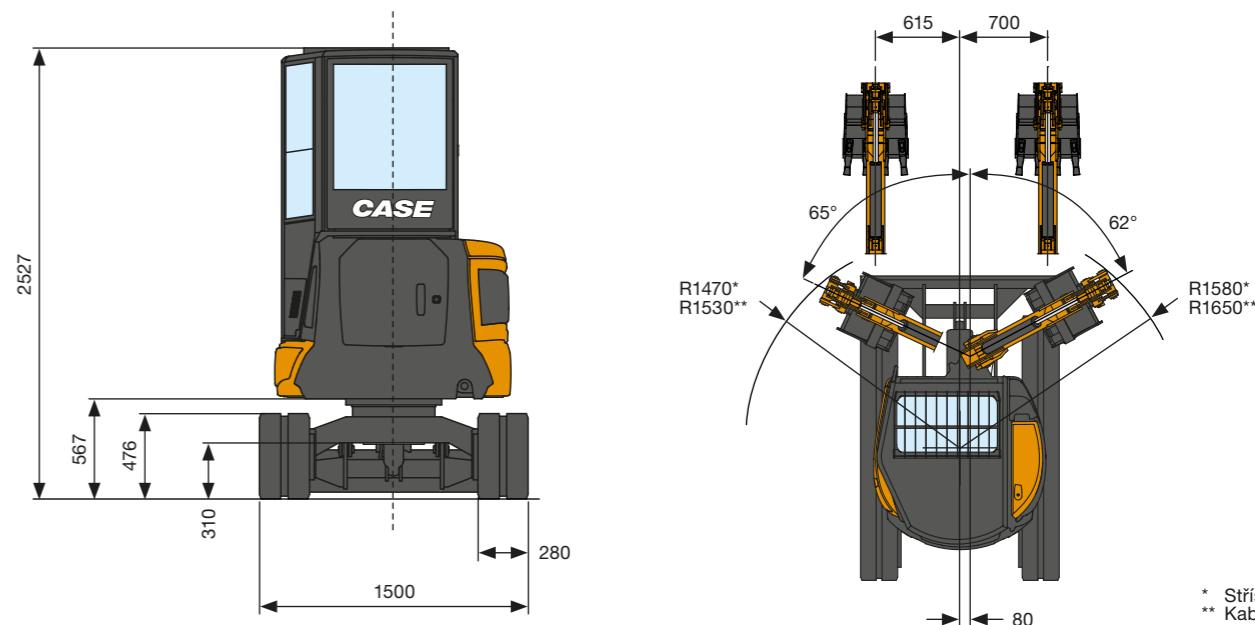

ZÁKLADNÍ ROZMĚRY

Maximální šířka	mm	1500
Maximální výška	mm	2527
Šířka stopy gumových pásů	mm	280
Poloměr otáčení zadní části	mm	750
Délka násady standardní (prodloužené)	mm	1350 (1550)
Počet rol na pásu (jedna strana)	ks	4/1

ZVEDACÍ SÍLY

CX25D

Bez příslušenství
Zvedací kapacita (v kg) ve výšce 1 m

ZVEDACÍ SÍLY	2	3	4	Max
Čelní zdvih při spuštěném dozeru	1040*	550*	420*	410*
Čelní zdvih při zvednutém dozeru	750	420	260	240
Boční zdvih, otoč 90°	790	440	280	270

* zohledněn limit zatížení hydrauliky

Limity zvedací síly jsou určeny dle ISO 10567 a nepřekračují 75% statické síly překlopení stroje a 87% zvedací síly hydrauliky. Nejsou zohledněny příslušenství.

Standardní násada L = 1350 mm
Prodloužená násada L = 1550 mm

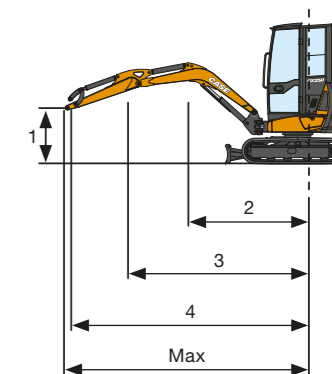

STANDARDNÍ A VOLITELNÁ VÝBAVA

STANDARDNÍ VÝBAVA

- + výklopné madlo (ROP/TOPS - FOPS Level 1)
- + čelní stěrače
- + zpětná zrcátka (pravé, levé)
- + látková sedačka s mechanickým odpružením (kabina)
- + vinylová sedačka s mechanickým odpružením (stříška)
- + standardní násada
- + ochrana pístnice výložníku a dozerovací radlice
- + standardní protizávaží
- + vzduchový filtr s vypouštěcím ventilem a indikátorem proti ucpání
- + joysticky s elektro – hydraulickým proporcionálním ovládním
- + elektro – hydraulické proporcionální ovládní otoče výložníku
- + 1. přídavný okruh hydrauliky (AUX1) s elektro – hydraulickým proporcionálním ovládním
- + (AUX1) mechanické nastavení max. průtoku
- + elektrický přepínač pro volbu jednocestné/ dvoucestné funkce okruhu (AUX1)
- + dvourychlostní automat
- + gumové pásy
- + standardní dozerovací radlička
- + návod k obsluze
- + klíč k zapalování, který odemyká všechny zámky na stroji
- + LED pracovní osvětlení
- + odpojovač baterie
- + čerpadlo s variabilním průtokem
- + standardní hydraulický olej a mazivo

VOLITELNÁ VÝBAVA

- + DAB Radio, Bluetooth, USB, Paměťová karta SD/SDHC, Aux-in (pouze v kabině)
- + imobilizér
- + alarm pojezdu
- + prodloužené rameno
- + dodatečná protizávaží
- + 2. přídavný vývod hydrauliky (AUX2) s elektro – hydraulickým proporcionálním ovládním
- + 3. přídavný vývod hydrauliky pro drapák (AUX3)
- + blokování ventilů na válci lopaty dozeru
- + jeřábovací sada
- + přídavné LED osvětlení
- + maják
- + Case Sitewatch
- + biologicky rozložitelný hydraulický olej a mazivo
- + provedení High Flow
- + hydraulický rychloupínač (jednocestný i dvoucestný)
- + mechanický a hydraulický rychloupínač
- + lžíce

OSTATNÍ SLUŽBY

- + ochranná mříž (FOPS Level 2)
- + přední ochranná mříž (Level 2)
- + ochrana pístnice násady a lžíce
- + změna ovládní ISO-SAE
- + široký výběr příslušenství
- + nabídka mechanických a hydraulických rychloupínačů
- + výběr lžic

AGROTEC servis s.r.o.
importér a autorizovaný servis
Videňská 125c, 625 00 Brno
e-mail: info@agrotecservis.cz
tel. číslo: +420 800 247 365
www.casece.cz

AGROTEC
Group

CASE
CONSTRUCTION

Poznámka: Standardní a volitelné doplňky se mohou lišit podle nároků a specifických regulací každého státu. Ilustrace mohou obsahovat spíše volitelné než standardní doplňky – obraťte se na svého prodejce. CNH Industrial si ponechává právo úpravy specifikace stroje bez jakýchkoli závazků souvisejících s těmito změnami.